

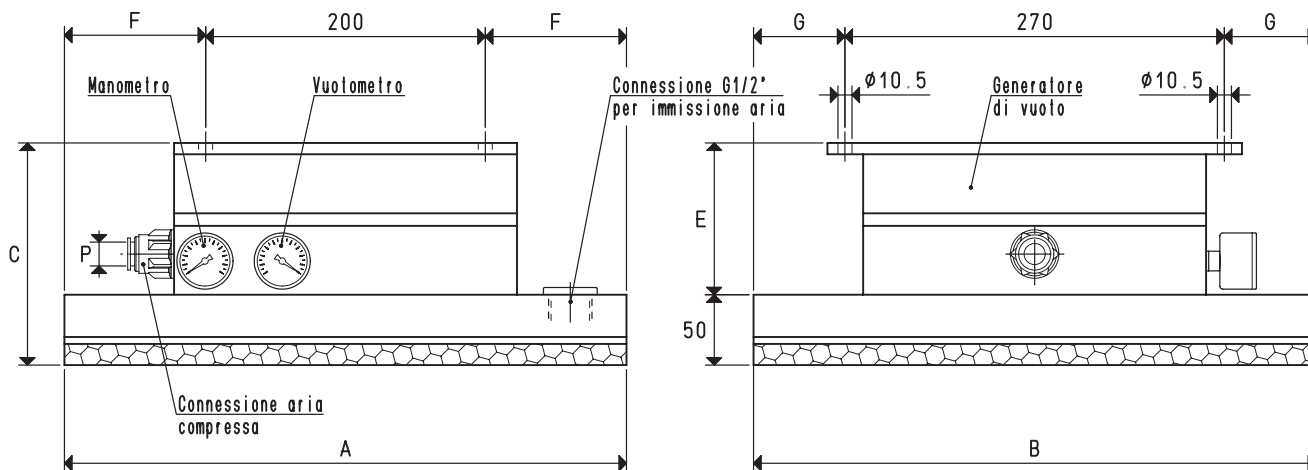

SISTEMA DI PRESA A DEPRESSIONE OCTOPUS

Sono disponibili i disegni 3D sul sito vuototecnica.net



Art.		SO 30 30 X	SO 30 40 X	SO 30 50 X	SO 40 40 X	SO 40 60 X
Piano aspirante	art.	PX 30 30	PX 30 40	PX 30 50	PX 40 40	PX 40 60
Forza di presa	Kg	63.6	84.8	106.0	113.1	169.6
Predisposto per generatore di vuoto	art.	N°1 PVP 150 MD PO	N°1 PVP 150 MD PO	N°1 PVP 300 MD PO	N°1 PVP 300 MD PO	N°1 PVP 300 MD PO
Max pressione di alimentazione	bar	6	6	6	6	6
Massimo grado di vuoto	-KPa	90	90	90	90	90
Consumo d'aria a 6 bar	l/s	16.0	16.0	32.0	32.0	32.0
Quantità di aria aspirata	m³/h	200.0	200.0	400.0	400.0	400.0
Temperatura di utilizzo	°C	-20 / +80	-20 / +80	-20 / +80	-20 / +80	-20 / +80
Peso	Kg	11.5	12.5	15.0	17.0	19.0
A		300	400	500	400	400
B		300	300	300	400	600
C		138	138	158	158	158
E		88	88	108	108	108
F		50	100	150	100	100
G		15	15	15	65	165
P	Connessione per tubo aria compressa	Ø est. 15	15	15	15	15

N.B. Il codice SO ... X identifica esclusivamente il corpo del sistema OCTOPUS con il relativo piano aspirante PX.

Il generatore di vuoto indicato in tabella non è parte integrante del sistema OCTOPUS e, pertanto, deve essere ordinato separatamente con il proprio codice.

N.B. Tutti i valori di vuoto indicati in tabella sono validi alla normale pressione atmosferica di 1013 mbar ed ottenuti con una pressione di alimentazione costante.

L'alimentazione dei generatori di vuoto, deve essere effettuata con aria compressa non lubrificata, filtrazione 5 micron, secondo norma ISO 8573-1 classe 4.

Rapporti di trasformazione: N (newton) = Kg x 9.81 (forza di gravità); inch = $\frac{\text{mm}}{25.4}$; pounds = $\frac{\text{g}}{453.6} = \frac{\text{Kg}}{0.4536}$